

FANELITE[®]

REFERENCE : CR-66516

MODE D'EMPLOI - NOTICE D'INSTALLATION ET D'UTILISATION



USER MANUAL – INSTALLING AND OPERATING MANUAL

FANELITE vous remercie d'avoir choisi ce produit. Ce produit très innovant et très design a été conçu pour vous assurer un maximum de confort et de sécurité.

FANELITE thanks you for choosing this product. This very innovative and very design product has been designed to ensure maximum comfort and safety.

TABLE DES MATIERES

1. CONSIGNES/PRECAUTIONS DE SECURITE
2. GARANTIE
3. DESCRIPTION
4. ASSEMBLAGE
5. CHARGE
6. UTILISATION
7. NETTOYAGE ET ENTRETIEN
8. SPECIFICATIONS TECHNIQUES
9. MISE AU REBUT BATTERIE
10. PROTECTION DE L'ENVIRONNEMENT
11. INFORMATION COMPLEMENTAIRE

1. CONSIGNES DE SECURITE

AVERTISSEMENT : Lisez attentivement cette notice avant d'utiliser votre appareil. Conservez cette notice soigneusement dans un lieu sûr pour consultation extérieure. Toute intervention sur l'appareil effectuée par une personne non qualifiée est interdite. Pour réduire les risques d'incendie, choc électrique, blessures corporelles et dommages matériels, respectez scrupuleusement les consignes suivantes.

- Cet appareil n'est pas prévu pour être utilisé par des personnes (y compris les enfants) dont les capacités physiques, sensorielles ou mentales sont réduites, ou des personnes dénuées d'expérience ou de connaissance, sauf si elles ont pu bénéficier, par l'intermédiaire d'une personne responsable de leur sécurité, d'une surveillance ou d'instructions préalables concernant l'utilisation de l'appareil.
- Les enfants ne doivent pas jouer avec l'appareil. Le nettoyage et l'entretien par l'utilisateur ne doivent pas être effectués par des enfants sans surveillance. Il convient de surveiller les enfants pour s'assurer qu'ils ne jouent pas avec l'appareil.
- Cet appareil est conçu et prévu exclusivement à une utilisation domestique et sur une surface plane et sèche.

- De par sa construction cet appareil n'est pas prévu pour une utilisation à l'extérieur, usage intérieur uniquement.
- Version murale : La distance minimale de sécurité entre le sol et les pales devra être d'au moins 2,3m. L'appareil doit être installé et utilisé au minimum à 2m30 au-dessus du niveau du sol.
- Retirez tous les éléments de l'emballage et retirez les rubans adhésifs empêchant le fonctionnement de l'appareil avant utilisation. Assemblez entièrement l'appareil avant de l'utiliser.
- Les connexions électriques doivent être faites selon les normes en vigueur et par un électricien qualifié. Avant tout raccord électrique et afin d'éviter tout risque d'électrocution, coupez toute alimentation et remettez en service uniquement lorsque l'installation sera entièrement terminée.
- Branchez l'appareil dans une prise secteur fournissant un courant dont les spécifications (tension, fréquence...) sont identiques à celles indiquées sur la plaque signalétique de l'appareil. Vérifiez que le voltage de votre installation électrique correspond bien à celui de l'appareil avant de le brancher.
- Ne laissez jamais d'enfant à proximité de l'appareil sans surveillance ni des personnes handicapées.
- Ne laissez pas les enfants jouer avec les sachets en polyéthylène ou le film d'emballage, risque d'étouffement.
- Ne laissez jamais d'enfants en bas âge, des personnes âgées ou malades dans le courant d'air de l'appareil.
- Conservez l'appareil dans un endroit frais et sec.
- Pour des raisons de sécurité, ne laissez jamais l'appareil sans surveillance pendant qu'il fonctionne.
- Si le câble d'alimentation est endommagé, il doit être remplacé par le fabricant, son service après-vente ou des personnes de qualification similaire afin d'éviter un danger.
- Ne déplacez ou débranchez jamais l'appareil en tirant sur le cordon d'alimentation. Éteignez et débranchez l'appareil avant de le déplacer.
- N'utilisez jamais l'appareil sans ses grilles de protection.
- Une fois l'appareil assemblé, il est strictement interdit de démonter les grilles de protection.
- N'introduisez jamais vos mains et/ou objets dans les grilles de protection. Evitez tout contact avec les pièces mobiles.
- N'utilisez pas d'eau ni de détergent pour le nettoyage de l'appareil. Un chiffon sec sera préférable. Avant tout nettoyage, veillez à couper l'alimentation électrique.

- Cet appareil est prévu pour être utilisé dans un endroit avec une bonne circulation d'air, évitez de l'utiliser dans une pièce fermée sans circulation d'air.
- Cet appareil n'est utilisable qu'à l'intérieur d'un local abrité. N'utilisez jamais cet appareil dans un lieu humide, près d'une douche, d'une piscine, d'une baignoire, etc...
- N'immergez jamais l'appareil ou le cordon d'alimentation dans de l'eau ou tout autre liquide. N'exposez jamais l'appareil aux projections d'eau et aux éclaboussures.
- Cet appareil n'est pas prévu pour être utilisé dans des granges, étables ou tous locaux analogues.
- Ne placez jamais l'appareil vers une source de chaleur. L'appareil ne doit pas être utilisé dans des emplacements où la présence de vapeurs inflammables ou de poussières explosives est probable.
- Ne couvrez pas votre appareil. N'obstruez pas les entrées et sorties d'air.
- Inspectez rigoureusement l'appareil et ne l'utilisez pas s'il est endommagé ou si vous voyez une quelconque détérioration. N'utilisez pas cet appareil s'il présente un dysfonctionnement ou si son cordon d'alimentation ou sa fiche est endommagé. N'utilisez pas cet appareil si ses pales, ses grilles de protection, son cordon d'alimentation ou sa fiche sont endommagés, si le ventilateur ne fonctionne pas correctement, s'il est tombé ou a été endommagé d'une autre manière. Contactez dans ce cas un centre de réparation agréé pour faire réviser et réparer l'appareil.
- En cas de bruit, d'odeur ou de fumée anormales, arrêtez immédiatement l'appareil et faites appel à un réparateur agréé.
- Si vous prévoyez de ne pas utiliser votre appareil pendant un certain temps, éteignez-le et débranchez sa prise du secteur.
- Transportez/stockez l'appareil idéalement dans son emballage d'origine.
- Utilisez uniquement les pièces de rechange FANELITE.
- La source lumineuse LED de cet appareil n'est pas remplaçable.
- Cet appareil est conforme aux normes européennes de sécurité en vigueur.
- Référence chargeur IC-1352000. MISE EN GARDE : Pour le rechargement de la batterie, utilisez uniquement l'unité d'alimentation amovible fournie avec l'appareil.

Précautions relatives aux batteries

- Rechargez uniquement cet appareil à l'aide de l'adaptateur inclus.

- Cet appareil doit être rechargée au moins pendant 4h tous les 2 mois pour ne pas endommager ses batteries.
- Son efficacité peut diminuer si l'appareil est utilisé (ou rechargé) avec une température en dessous de 10°C ou au-dessus de 40°C.
- Cet appareil contient des batteries qui ne peuvent pas être remplacées.
- L'appareil doit être déconnecté du réseau d'alimentation et réglé sur OFF lorsqu'on retire ses batteries.
- Les batteries doivent être éliminées de façon sûre selon la réglementation en vigueur. Les batteries doivent être retirées de l'appareil avant que celui-ci soit mis au rebut. Les batteries usagées ou défectueuses sont considérées comme des déchets spéciaux et doivent être traitées et recyclés en conséquence. Conformez-vous aux réglementations locales relatives à la mise au rebut des batteries. Éliminez conformément à la réglementation en vigueur.
- Les batteries ne peuvent être vidées de leur électrolyte (acide sulfurique dilué) que par des professionnels. Ce processus doit uniquement être effectué par des sociétés agréées pour le recyclage.
- Lorsque vous jetez des batteries, isolez-le (+) et le (-) avec un adhésif isolant ou tout autre type d'adhésif non conducteur. Si elles sont jetées de manière incorrecte, les batteries peuvent court-circuiter, chauffer, éclater ou prendre feu.
- Nocif en cas de contact avec la peau. Nocif en cas d'ingestion. Provoque des brûlures. Risque de lésion oculaire grave. Peut provoquer une sensibilisation par inhalation et contact avec la peau. Conservez hors de portée des enfants. En cas d'incident, consultez immédiatement un médecin. Portez des vêtements de protection appropriés. Portez des gants appropriés.
- En cas d'inhalation, ne restez pas exposé. En cas de contact avec la peau, rincez abondamment à l'eau. En cas de contact avec les yeux, rincez immédiatement et abondamment à l'eau. En cas d'ingestion, lavez-vous abondamment la bouche à l'eau. Tous les cas de contamination des yeux, d'irritation persistante de la peau et de victimes ayant avalé des substances ou affectées par l'inhalation de vapeurs devront solliciter un avis médical.
- Ne pas court-circuiter, recharger, perforer, incinérer, écraser, plonger, décharger entièrement ni exposer à des températures supérieures à la gamme de température de fonctionnement normal. Risque d'incendie ou d'explosion. Ne fumez pas à proximité ou n'employez pas une flamme nue. Ne jetez pas au feu, même si la batterie est gravement endommagée ou complètement usée, risque d'éclatement et d'explosion. Ne touchez

pas les bornes avec un objet conducteur. Ne stockez/conserved pas dans un contenant conducteur (métallique par exemple) et/ou avec des objets métalliques. N'exposez pas à une température supérieure à 100°C, risque de fuite, rupture et court-circuit. N'exposez pas à l'humidité. Ne pas exposer ou immerger dans l'eau ou tout autre liquide.

- Dans des conditions d'utilisation normales, les matériaux des électrodes et l'électrolyte qu'ils contiennent ne sont pas exposés à l'extérieur, à condition que l'intégrité de la batterie soit préservée et que les soudures restent intactes. Risque d'exposition uniquement en cas d'utilisation abusive (à caractère mécanique, thermique, électrique) entraînant l'ouverture des événements de sécurité et/ou la rupture des conteneurs. Il peut s'ensuivre une fuite d'électrolyte, une réaction des matières d'électrode avec l'humidité/l'eau, voire une explosion ou une inflammation, selon les circonstances.

- Entrez dans un endroit frais (de préférence au-dessous de 30°C) et ventilé, à l'écart de l'humidité, des sources de chaleur, des flammes nues, des produits alimentaires et des boissons.

Votre appareil fonctionne avec une télécommande à piles

- Les piles doivent être mises en place en respectant la polarité. Vérifiez les pôles (+) et (-).

- Ne mélangez pas des piles usées avec des piles neuves ou différents types de piles.

- N'utilisez jamais de piles présentant des fuites d'électrolyte ou des fissures.

- Les piles (neuves ou usagées) ne doivent jamais être jetées au feu, elles risqueraient d'exploser.

- Les piles doivent être tenues hors de la portée des enfants.

- N'avez pas la pile. Si la pile est avalée, demandez immédiatement un avis médical.

- Ne court-circuitez jamais les pôles des piles. Les piles usées doivent être enlevées de l'appareil.

- Enlevez les piles de la télécommande avant de jeter celle-ci lorsqu'elle n'est plus fonctionnelle, ou durant de longues périodes d'inutilisation. Les piles risquent de fuir si vous les laissez dans la télécommande durant une longue période d'inutilisation.

- N'essayez jamais d'ouvrir les piles.

- Les piles ne doivent pas être exposées à une chaleur excessive.

- Les piles ne doivent pas être exposées à de l'humidité, de l'eau ou tout autre liquide.
- Vérifiez que le panneau du compartiment des piles est correctement fermé avant toute utilisation de l'appareil.
- Danger d'explosion si la pile n'est pas remplacée correctement.
- Remplacez les piles uniquement par des piles de même type.
- Les piles non rechargeables ne doivent jamais être rechargées.
- L'élimination des piles doit se faire dans le respect des réglementations en vigueur concernant la mise au rebut.
- Veuillez amener les piles usagées dans un centre de récupération prévu à cet effet, où elles seront traitées d'une manière respectueuse de l'environnement.

Toute intervention sur l'appareil effectuée par une personne non qualifiée est interdite.

2. GARANTIE

La garantie ne s'applique pas aux batteries. Rapprochez-vous de votre distributeur afin de connaître ses modalités de garantie.

Tous les appareils FANELITE sont garantis contre tout défaut de pièces et de fabrication dans la mesure où ils fonctionnent dans des conditions normales d'utilisation. Nos appareils doivent être installés par des professionnels qualifiés, conformément à la réglementation en vigueur et aux instructions figurant dans cette notice d'utilisation et de montage. FANELITE se réserve le droit de ne pas appliquer la garantie en cas de négligence du client, d'installations défectueuses, mal adaptées ou non conformes aux normes en vigueur. Tout dommage lié à l'un des points suivants ne peut être pris en considération et couvert par notre garantie :

- Défauts de surveillance, d'entretien et de maintenance
- Entretien et maintenance dû à l'usure normale
- Entretien du produit non-conforme aux instructions de la notice d'utilisation
- Toute adaptation du produit qui serait nécessaire à des fins de mise en conformité avec les normes techniques ou de sécurité applicables dans un pays autre que celui pour lequel le produit a été conçu et fabriqué à l'origine
- Une utilisation ou installation non conforme à l'usage auquel le produit est destiné ou aux normes techniques ou de sécurité en vigueur dans le pays où il est utilisé

- Non-respect des consignes, précautions de sécurité et instructions stipulées dans la notice d'utilisation
- Un cas de force majeure, sinistre (incendie, inondation, etc.), foudre, ouragan, cyclone, etc.
- Une modification ou réparation du produit non effectuée par un professionnel qualifié
- Utilisation de pièces et accessoires non compatible avec le produit ou défectueux
- Détériorations immédiates ou différées consécutives à une mauvaise manutention au cours du transport, à une fausse manœuvre, chute, choc, à un contact avec de l'eau, sable ou tout autre substance, etc.
- Un mauvais traitement du produit dû à un environnement inapproprié (mauvaise aération, exposition à l'humidité ou forte chaleur, vibration, alimentation électrique non-adapté, surtension, etc.)

Que ce soit à l'égard de l'acheteur, installateur ou tout autre personne, notre société ne pourra en aucun cas être tenue pour responsable des dommages corporels ou matériels de quelque nature qu'ils soient, qui pourraient être provoqués par nos produits ou qui seraient la conséquence directe ou indirecte de l'utilisation de nos produits.

3. DESCRIPTION

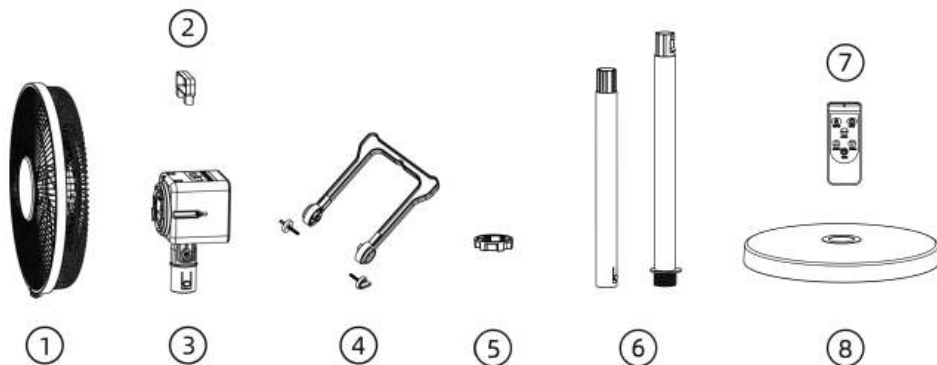

- | | |
|-----------------------------------|---|
| 1. Grilles | 2. Poignée |
| 3. Bloc moteur | 4. Support (pour version plafond / sol) |
| 5. Mécanisme assemblage base/tube | 6. Tubes |
| 7. Télécommande | 8. Base |

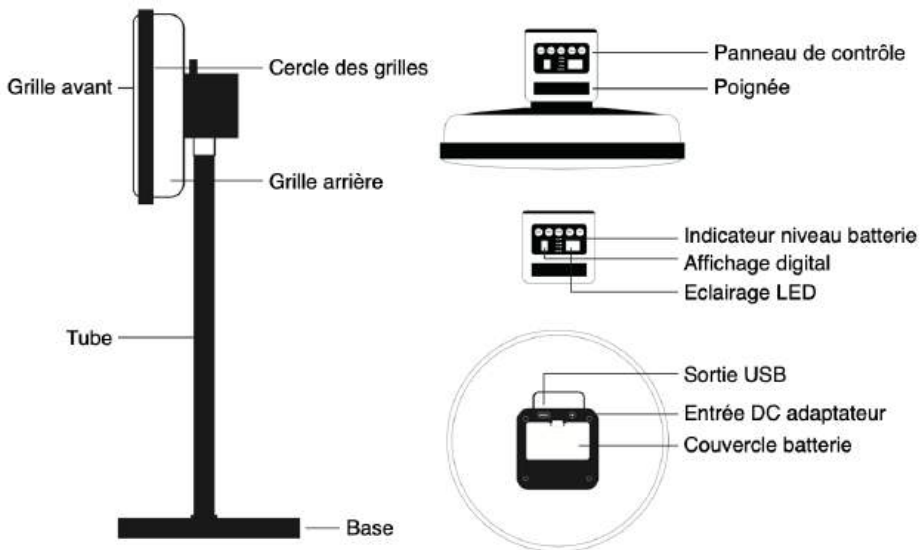

4. ASSEMBLAGE

1. Insérez le tube dans le trou au centre de la base puis fixez-le en serrant l'écrou sous la base (mécanisme assemblage base/tube).
2. Installez le second tube sur le premier tube comme ci-dessous, veuillez faire attention à l'alignement. Pour la version table, installez un seul tube.

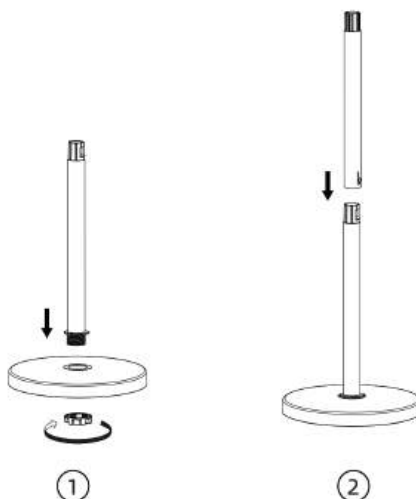

3. Installez la poignée sur la tête du ventilateur.
4. Placez la grille arrière sur le bloc moteur en prenant soin d'aligner les encoches de la grille avec les 2 ergots du bloc moteur.
5. Serrez l'écrou de blocage de la grille arrière dans le sens horaire.
6. Placez l'hélice sur l'axe du bloc moteur en prenant soin d'aligner la fente de l'hélice avec la goupille de l'axe et insérez l'hélice jusqu'à quelle se bloque.
7. Serrez ensuite l'écrou de blocage de l'hélice en le tournant dans le sens antihoraire. Prenez soin de serrer l'écrou correctement. Vérifiez que l'hélice tourne bien en la tournant manuellement.
8. Mettez en place la grille avant sur la grille arrière et assemblez les grilles à l'aide du cercle de blocage des grilles.

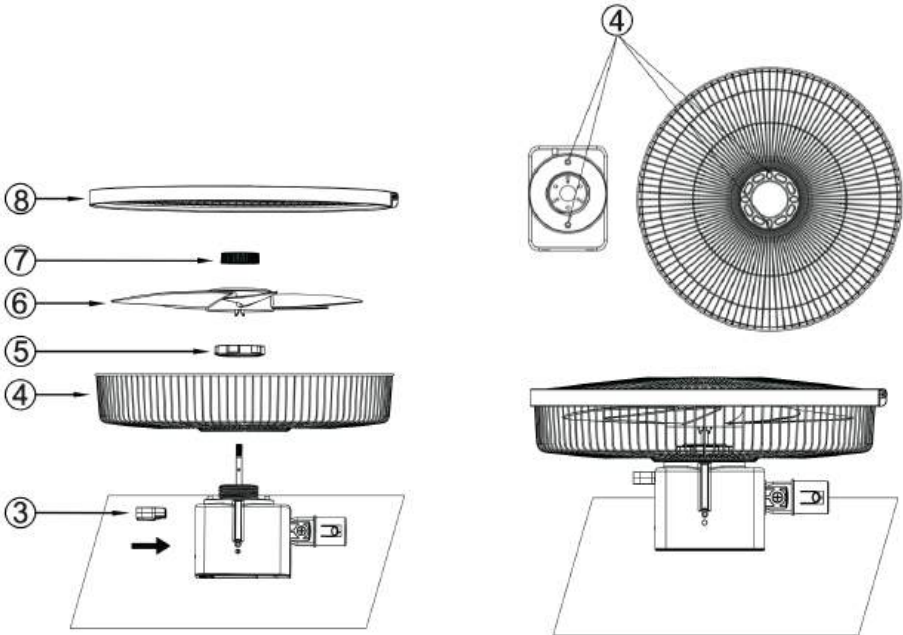

9. Installez la tête du ventilateur sur le tube (les 3 nervures de positionnement sur l'arbre supérieur de la tête du ventilateur doivent être alignées avec les trois encoches du tube).

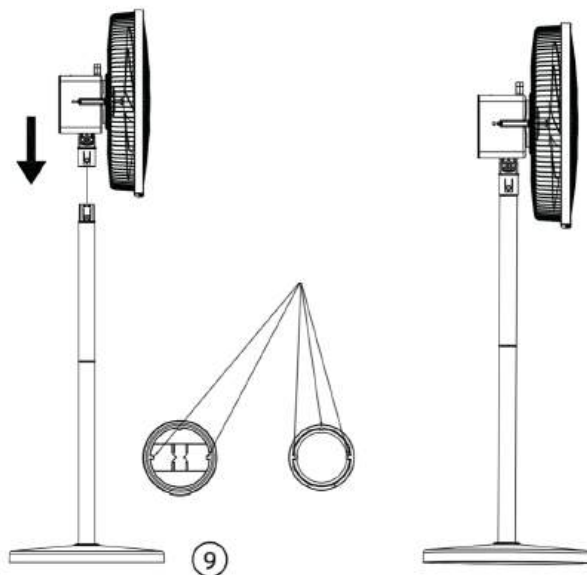

VERSION MURALE

La fixation devra être faite de façon sûre dans la structure même du mur par une personne qualifiée. Nous déclinons toute responsabilité en cas de chute de l'appareil.

Choisissez un endroit approprié. La distance entre le sol et l'hélice doit être d'au moins 230 cm. Fixez au mur le support mural à l'aide des vis et chevilles adaptés à la structure de votre mur. Insérez la tête du ventilateur sur le support mural.

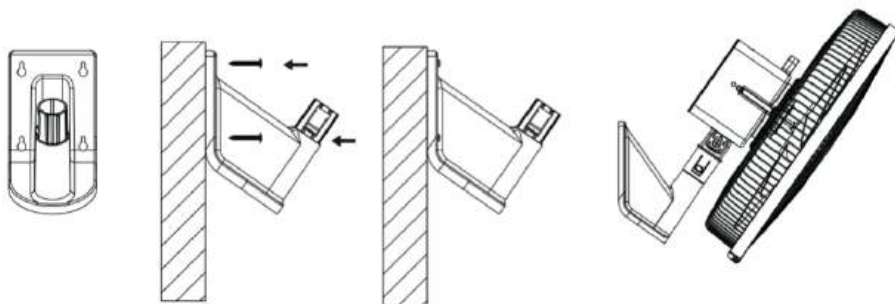

VERSION PLAFOND SOL

Positionnez le support correctement sur la tête du ventilateur. Installez les 2 vis latérales et serrez-les afin d'assembler le support et la tête du ventilateur. Suspendez le ventilateur pour la version plafond ou ajustez manuellement l'angle du support pour la version sol.

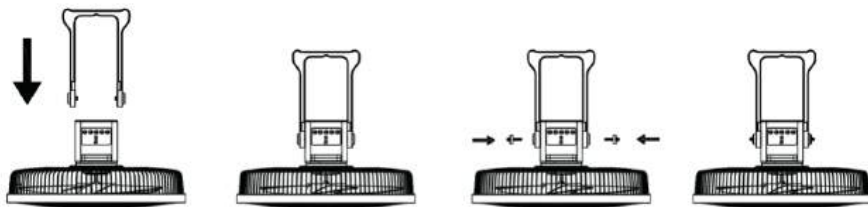

PIED

TABLE

SOL

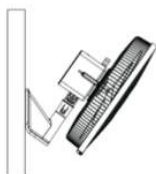

MURAL



PLAFOND

5. CHARGE

Avant de charger ou recharger votre appareil, lisez scrupuleusement les informations relatives aux batteries présentes dans cette notice.

À l'aide de l'adaptateur secteur inclus, branchez son câble dans l'entrée DC située sur l'appareil et branchez la prise sur le secteur. Les indicateurs de charge clignotent, indiquant que la batterie est en charge ainsi que le niveau de charge (25-50-75-100%). Les indicateurs s'éteignent ensuite durant la charge. Laissez charger (pour une pleine charge) pendant environ 4h puis déconnectez le câble. Votre appareil est prêt à être utilisé.

Lorsque la batterie est presque déchargée, l'indicateur de charge 25% clignote. Rechargez alors l'appareil. Il est normal que la tête du ventilateur chauffe légèrement pendant le chargement. N'utilisez pas l'appareil durant la charge, éteignez l'appareil.

6. UTILISATION

Avant d'utiliser votre appareil, lisez scrupuleusement les consignes de sécurité présentes dans cette notice.

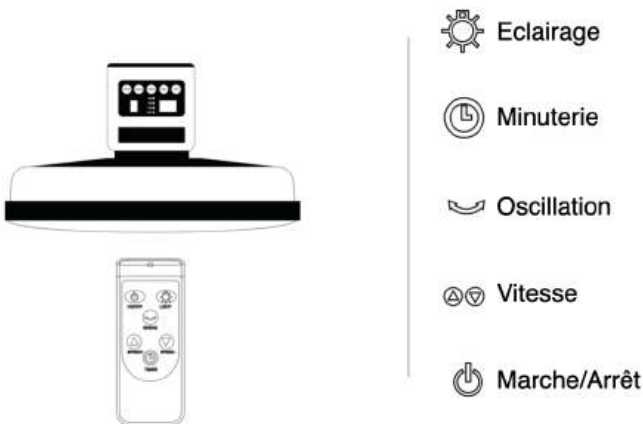

Insérez au préalable une pile CR2032 dans la télécommande en respectant la polarité (retirez le couvercle du compartiment de la pile pour enlever ou installer une pile neuve puis remettez le couvercle). À l'aide du panneau de contrôle ou de la télécommande :

Marche/arrêt

Appuyez sur le bouton *Marche/Arrêt* pour allumer ou éteindre le ventilateur. L'appareil démarre en vitesse 3.

Vitesse

Appuyez sur le bouton *Vitesse* ou sur les flèches pour régler la vitesse. 5 vitesses différentes.

Minuteur

Lorsque l'appareil est en fonctionnement, vous pouvez régler la minuterie en appuyant sur le bouton *Minuterie* afin que l'appareil s'éteigne automatiquement une fois le temps sélectionné atteint.

8 réglages possibles : De 1h à 8h. À chaque pression sur le bouton la minuterie augmente d'une heure. Le temps sélectionné s'affiche et le ventilateur s'éteindra automatiquement une fois le temps atteint.

Oscillation

Pour activer l'oscillation, appuyez sur le bouton *Oscillation*. Pour désactiver l'oscillation, appuyez de nouveau.

Éclairage LED

Pour activer l'éclairage LED, appuyez sur le bouton *Eclairage*. Pour éteindre l'éclairage, appuyez de nouveau.

Angle d'inclinaison

Pour régler l'angle de la tête du ventilateur de haut en bas, il suffit juste de faire monter ou descendre la tête du ventilateur manuellement dans la position désirée. Il est normal d'entendre des déclics.

ATTENTION : le faire uniquement lorsque le ventilateur est arrêté et lorsque la prise est débranchée du secteur. Ne jamais forcer pour ne pas endommager l'appareil.

7. NETTOYAGE ET ENTRETIEN

Avant de nettoyer votre appareil, lisez scrupuleusement les consignes de sécurité présentes dans cette notice. Avant tout

nettoyage, éteignez l'appareil et coupez l'alimentation en débranchant la prise du secteur ou en déconnectant le panneau solaire.

Si l'appareil était en fonctionnement, le laisser refroidir le temps nécessaire. Ne désassemblez pas le ventilateur pour le nettoyer. Nous vous recommandons de maintenir votre appareil propre et de le nettoyer au minimum une fois par mois. N'utilisez pas d'eau ni de détergent pour le nettoyage. Nettoyez l'appareil à l'aide d'un chiffon sec et doux. Utilisez une petite brosse souple si nécessaire ou un aspirateur avec embout adapté. Il est recommandé de vérifier périodiquement l'état du cordon d'alimentation. Son remplacement requiert le cas échéant l'emploi d'un outil spécial : s'adresser à un centre après-vente agréé même pour les réparations éventuelles. En cas de longues périodes d'inutilisation, rangez l'appareil à l'abri de la poussière et de l'humidité ; nous recommandons d'utiliser son emballage d'origine.

8. SPECIFICATIONS TECHNIQUES

Référence : CR-66516

Adaptateur entrée : 100-240V~ 50/60Hz

Alimentation ventilateur : DC 13,5V  2A

Batterie lithium : 11,1V – 3600mAh

Puissance : 35W

Dimensions emballage : 47 x 11,5 x 52,5 cm

Poids brut : 4,80 kg

Poids net : 4,30 kg

9. MISE AU REBUT BATTERIE

Veillez lire attentivement les précautions de sécurité avant de procéder à la mise au rebut des batteries.

Batterie lithium 11.1V-3600mAh. Cet appareil n'est pas conçu pour modifier/remplacer sa batterie.

Pour retirer la batterie de l'appareil, enlevez le couvercle du compartiment batterie situé à l'arrière de la tête du ventilateur (au préalable enlevez la vis de sécurité du couvercle). Vous pourrez dès lors accéder à la batterie.

Éliminez la batterie de façon sûre selon la réglementation en vigueur. La batterie doit être retirée de l'appareil avant que celui-ci soit mis au rebut.

10. PROTECTION DE L'ENVIRONNEMENT

Indications relatives à la protection de l'environnement



Au terme de sa durée de vie, ce produit ne doit pas être éliminé avec les ordures ménagères mais doit être remis à un point de collecte destiné au recyclage des appareils électriques et électroniques. Le symbole figurant sur le produit, la notice d'utilisation ou l'emballage vous indique cela. Les matériaux sont recyclables conformément à leur marquage. Vous apporterez une large contribution à la protection de l'environnement par le biais du recyclage, de la réutilisation matérielle ou par les autres formes de réutilisation des appareils usagés. Veuillez-vous adresser à votre municipalité pour connaître la déchetterie compétente.

11. INFORMATION COMPLEMENTAIRE

Cette notice est disponible en ligne sur notre site internet www.fanelite.com

Vous souhaitez nous contacter par e-mail : contact@fanelite.com

Vous souhaitez nous contacter par téléphone : (+590) 590 29 44 64

Vous pouvez aussi nous contacter à l'aide des formulaires de contact de nos sites internet.

Importé et distribué par **LOGIFAN SARL**

45 Zac de Hope Estate, 97150 Saint-Martin FWI

Imprimé en Chine



TABLE OF CONTENTS

1. IMPORTANT SAFETY INSTRUCTIONS
2. GUARANTEE
3. DESCRIPTION
4. ASSEMBLY
5. HOW TO CHARGE
6. OPERATING INSTRUCTIONS
7. CLEANING AND MAINTENANCE
8. TECHNICAL SPECIFICATIONS
9. BATTERY DISPOSAL
10. ENVIRONMENT PROTECTION
11. ADDITIONAL INFORMATION

1. IMPORTANT SAFETY INSTRUCTIONS

WARNING : Read this manual carefully before using your appliance. It is advisable to keep this manual in a safe place for external consultation. Any intervention on the appliance by an unqualified person is prohibited. To reduce the risk of fire, electric shock, personal injury and damage, read and strictly follow the instructions below.

- This appliance is not intended for use by people (including children) whose physical, sensory or mental capacities are reduced, or by people without experience or knowledge, unless they have been able to benefit, by the intermediary of a person responsible for their safety, surveillance or prior instructions concerning the use of the appliance.
- Children must not play with the appliance. Cleaning and user maintenance must not be carried out by children without supervision. Children should be supervised to ensure they do not play with the appliance.
- This appliance is designed and intended exclusively for domestic use and on a flat and dry surface.

- Due to its construction this device is not intended for outdoor use, indoor use only.
- Wall version : The minimum distance between the floor and the blades must be at least 2,3m. The appliance should be installed and used at minimum 2.3m above ground level.
- Remove all items from the package and remove the adhesive tapes preventing operation of the appliance before use. Assemble the appliance completely before using it.
- Electrical connections must be made in accordance with current regulations and by a qualified electrician. Before any electrical connection and in order to avoid any risk of electric shock, switch off all power supply and put back into service only when the installation is completely finished.
- Plug the appliance into an AC outlet that supplies power (specifications, voltage, frequency, etc.) to the specifications on the appliance's rating plate. Check that the voltage of your electrical installation corresponds to that of the appliance before connecting it.
- Never leave unattended children near the appliance or persons with disabilities.
- Never leave children play with polythene bags or wrapping film, risk of choking.
- Never leave infants, elderly or sick people in the airflow of the appliance.
- Keep the appliance in a cool, dry place.
- For safety reasons, never leave the appliance unattended while it is working.
- If the power cable is damaged, it must be replaced by the manufacturer, its after-sales service or persons of similar qualification in order to avoid a hazard.
- Never unplug or move the appliance by pulling on the power cable. Turn off and unplug the appliance before moving it.
- Never use the appliance without its protective grilles.
- Once assembled, it is strictly forbidden to disassemble the protective grilles.
- Never put your hands and / or objects into the protective grilles. Avoid contact with moving parts.
- Do not use water or detergent to clean the appliance. A dry cloth will be preferable. Before cleaning, be sure to switch off the power supply.
- This appliance is intended for use in an area with good air circulation and should not be used in a closed room without air circulation.
- This appliance can be used only inside a sheltered room. Do not use the appliance in a damp place, near a shower, swimming pool, bathtub...

- Do not immerse the appliance in water or any other liquid. Do not expose the appliance to water spray, splashing water.
- This appliance is not intended for use in barns, stables or similar rooms.
- Do not place the appliance in or near a heat source. The appliance must not be used in places where the presence of flammable vapors or explosive dust is likely.
- Do not cover your appliance. Do not obstruct the air inlets and outlets.
- Thoroughly inspect the appliance and do not use it if it is damaged or if you see any deterioration. Do not use the appliance if it malfunctions or if its power cord or plug is damaged. Do not use the appliance if its blades, protective grilles, power cord, or plug are damaged, if the fan is not working properly, if it has been dropped, or if it has been damaged in any other way. Contact an authorized service center to have the appliance serviced and repaired.
- In the event of abnormal noise, smell or smoke, immediately stop the appliance and call an authorized repairer.
- If not used, turn off the appliance and disconnect it from the AC power.
- Carry the appliance in its original packaging.
- The LED light source of this appliance is not replaceable.
- Use only FANELITE spare parts.
- This appliance complies with current European safety standards.
- Charger reference IC-1352000. WARNING : To recharge the battery, use only the detachable power supply unit supplied with the appliance.

Battery safety precautions

- Charge this appliance only with the included adapter.
- This appliance must be recharged at least for 4 hours every 2 months to avoid damaging its batteries.
- Efficiency may decrease if the appliance is used (or recharged) at temperatures below 10°C or above 40°C.
- This device contains batteries that cannot be replaced.
- The unit must be disconnected from the power supply and turn to OFF when the batteries are removed.
- The batteries must be disposed of safely in accordance with current regulations. The batteries must be removed from the device before it is disposed of. Used or defective batteries are considered as special waste and must be treated and recycled accordingly. Dispose of in accordance with local regulations.

- Batteries can only be emptied of their electrolyte (diluted sulfuric acid) by professionals. This process should only be carried out by approved companies for recycling.
- When disposing of batteries, isolate the (+) and (-) with an isolating adhesive or other type of non-conductive adhesive. If thrown incorrectly, the batteries can short-circuit, heat, burst or catch fire.
- Harmful in contact with skin. Harmful if swallowed. Causes burns. Risk of serious damage to eyes. May cause sensitization by inhalation and skin contact. Keep out of reach of children. In the event of an incident, consult a doctor immediately. Wear appropriate protective clothing. Wear appropriate gloves.
- If inhaled, do not remain exposed. In case of contact with skin, rinse thoroughly with water. In case of contact with eyes, rinse immediately with plenty of water. If swallowed, wash out mouth with plenty of water. All cases of eye contamination, persistent skin irritation and victims who have swallowed substances or been affected by the inhalation of vapors should seek medical advice.
- Do not short circuit, recharge, puncture, incinerate, crush, immerse, fully discharge or expose to temperatures above normal operating temperature range. Risk of fire or explosion. Do not smoke nearby or use an open flame. Do not dispose of in fire, even if the battery is badly damaged or completely worn out, risk of bursting and explosion. Do not touch the terminals with a conductive object. Do not store/keep in a conductive container (metallic for example) and/or with metallic objects. A temperature above 100°C may cause leakage and battery failure. Do not expose to humidity. Do not expose or immerse in water or other liquid.
- Under normal conditions of use, the electrode materials and the electrolyte contained therein are not exposed to the outside, provided the integrity of the battery is preserved and the welds remain intact. Risk of exposure only in case of abusive use (mechanical, thermal, electrical) causing the opening of the safety vents and / or the rupture of the containers. This can lead to leakage of electrolyte, reaction of electrode materials with moisture / water, explosion or inflammation, depending on the circumstances.
- Store in a cool (preferably below 30°C) and ventilated area, away from moisture, heat sources, open flames, food and beverages.

Your appliance works with a battery-operated remote control

- Batteries must be inserted with the correct polarity. Check the (+) and (-) poles.

- Do not mix old batteries with new batteries or different types of batteries.
- Never use batteries that are leaking electrolyte or cracked.
- Batteries (new or old) must never be thrown into a fire, as they may explode.
- Batteries must be kept out of the reach of children.
- Do not swallow the battery. If the battery is swallowed, seek medical advice immediately.
- Never short-circuit the battery poles. Old batteries must be removed from the device.
- Remove the batteries from the remote control before disposing of it when it is no longer functional, or during long periods of non-use. The batteries may leak if you leave them in the remote control for a long period of non-use.
- Never try to open the batteries.
- Batteries shall not be exposed to excessive heat.
- Batteries shall not be exposed to moisture, water or any other liquid.
- Ensure that the battery compartment cover is properly closed before using the device.
- Danger of explosion if battery is incorrectly replaced.
- Replace batteries only with the same type.
- Non-rechargeable batteries must never be recharged.
- Dispose of batteries in accordance with local regulations regarding disposal.
- Please take used batteries to a collection centre designated for this purpose, where they will be treated in an environmentally friendly manner.

Any intervention on the appliance by an unqualified person is prohibited.

2. GUARANTEE

Contact your distributor to find out its guarantee terms. The guarantee does not apply to batteries.

All FANELITE appliances are guaranteed against manufacturing and parts defects insofar as they are working under normal operating conditions.

Our appliances must be installed by qualified professionals in accordance with the regulations in force and the instructions given in these operating and assembly instructions.

FANELITE reserves the right to apply or not the guarantee in case of negligence of the customer, defective installations, poorly adapted or not in conformity with the regulations in force. Any damage related to any of the following points can not be taken into consideration and covered by our guarantee :

- Defects of supervision, maintenance and maintenance
- Maintenance due to normal wear and tear
- Maintenance of the product not in accordance with the instructions of the manual
- Any adaptation of the product that would be necessary for compliance with the technical or safety standards applicable in a country other than that for which the product was originally designed and manufactured
- Use or installation that does not conform to the use for which the product is intended or to the technical or safety standards in force in the country where it is used
- Non-observance of instructions, safety precautions and instructions stipulated in the manual
- A case of force majeure, sinister (fire, flood, etc.), lightning, hurricane, etc.
- A modification or repair of the product not carried out by a qualified professional
- Use of parts and accessories not compatible with the product or defective
- Immediate or delayed damages resulting from improper handling during transport, mishandling, falling, shock, contact with water, sand or any other substance, etc.
- Improper treatment of the product due to inappropriate environment (poor aeration, exposure to moisture or strong heat, vibration, non-adapted power supply, surge, etc.)

Whether with respect to the purchaser, installer or any other person, our company can not under any circumstances be held liable for any physical or material damage of any kind whatsoever, which may be caused by our products or which would be the direct or indirect consequence of the use of our products.

3. DESCRIPTION

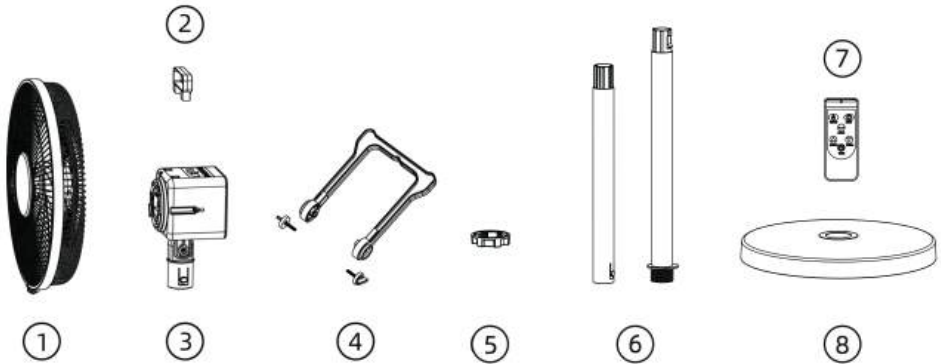

- 1. Grills
- 3. Motor block
- 5. Base/tube assembly mechanism
- 7. Remote control

- 2. Handle
- 4. Holder
- 6. Pillars
- 8. Base

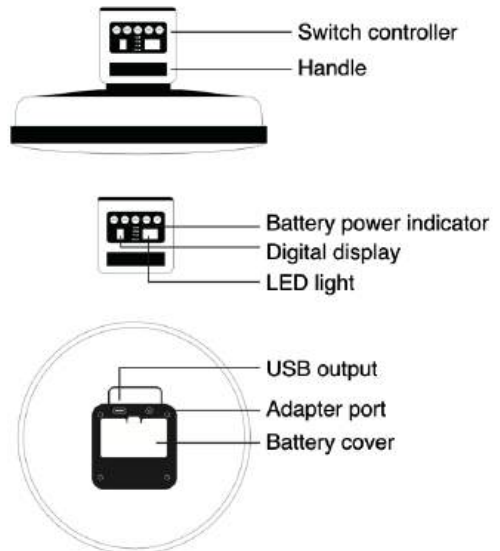
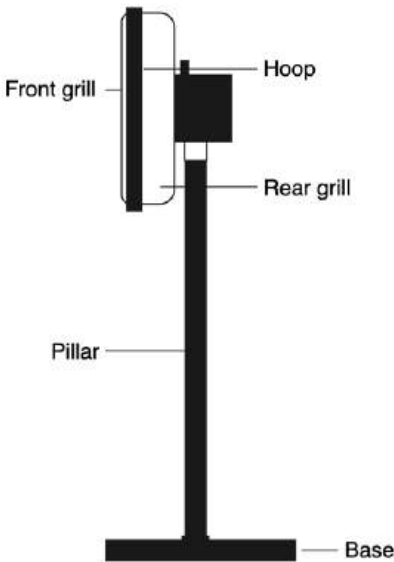

4. ASSEMBLY

1. Insert the pillar into the hole in the center of the base then secure it by tightening the nut under the base (base/tube assembly mechanism)

2. Install the second pillar to the first pillar as below, please pay attention to the alignment. For the table version, use only one pillar.

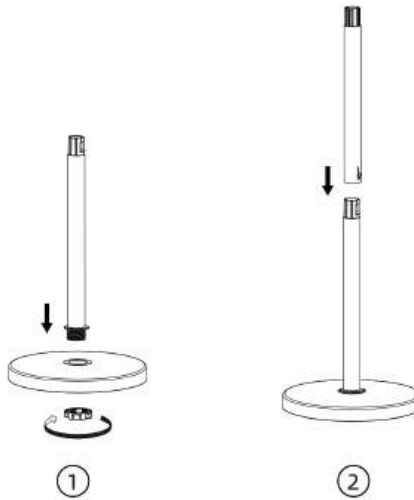

3. Install the handle on the fan head.

4. Place the rear grille on the motor block, taking care to align the notches on the grille with the 2 lugs on the motor block.

5. Tighten the rear grille lock nut clockwise.

6. Align and place the blade onto the shaft of the motor until it locks in place.

7. Then secure it by tightening the blade locking nut counter-clockwise. Be sure to tighten the nut properly. Check that the blade turns well by turning it manually.

8. Place the front grille on the rear grille and assemble the grilles using the hoop.

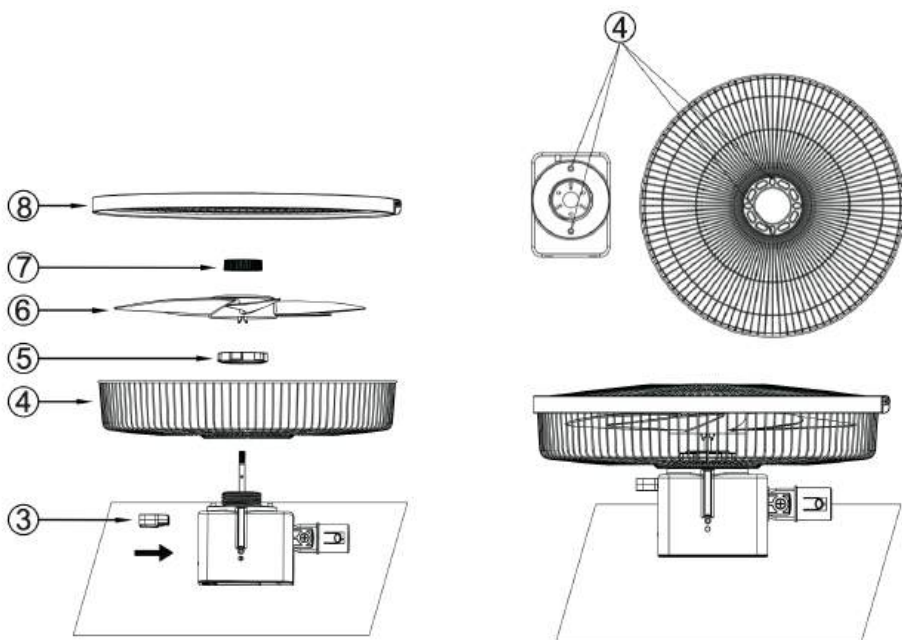

9. Install the fan head onto the tube (the 3 positioning ribs on the upper shaft of the fan head should be aligned with the 3 notches on the pipe joint on the pillar).

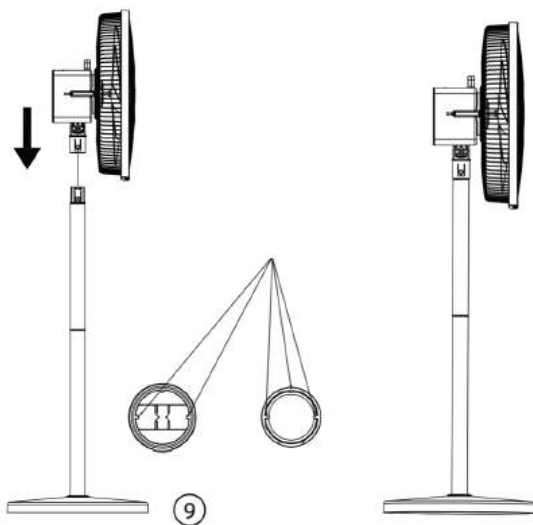

WALL FAN VERSION

The fixing must be made securely in the wall structure by a qualified person. We can not be held liable in the event of a fall of the unit.

Locate and mark the position on the wall where the fan will be mounted. The fan must be installed with a minimum distance of 230 cm between the floor and blade. Fix the wall bracket to the wall using screws and dowels adapted to the structure of your wall. Insert the fan head onto the wall bracket.

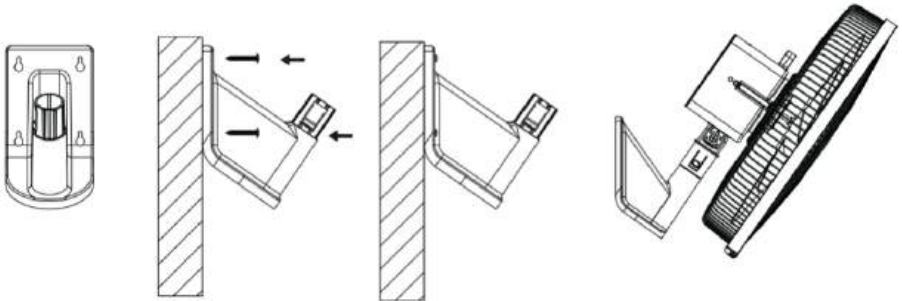

CEILING / FLOOR FAN VERSION

Position the holder correctly on the fan head. Install the 2 side knobs and tighten them to assemble the holder and the fan head. Hang the fan for the ceiling version or manually adjust the angle of the holder for the floor version.

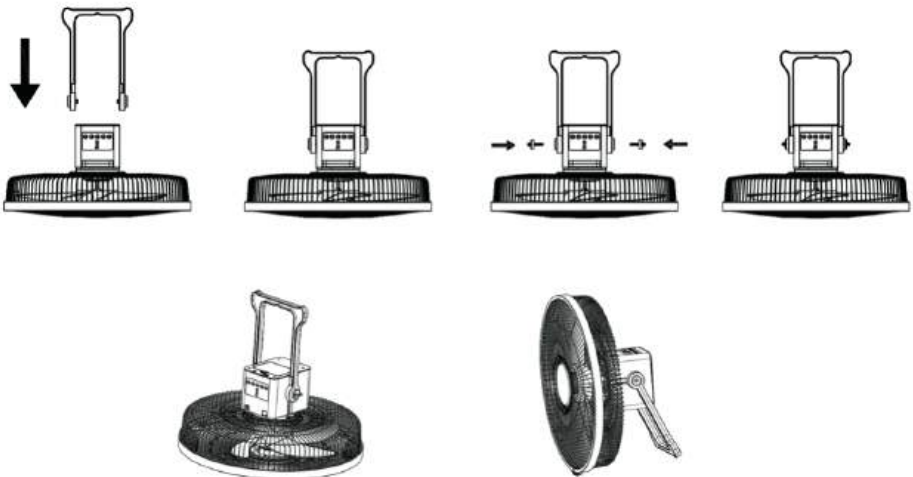



STAND

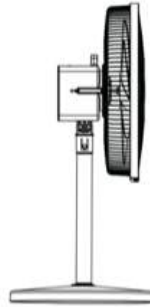

TABLE



FLOOR

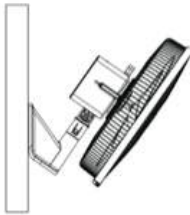

WALL



CEILING

5. HOW TO CHARGE

Before charging or recharging your appliance, carefully read the section warning for the rechargeable battery in this manual.

Using the included AC adapter, plug its cable into the DC input located on the device and plug the socket into the mains. The battery indicators flash, indicating that the battery is charging as well as the charge level (25-50-75-100%). The battery indicators then light off. Leave to charge (for a full charge) for approximately 4 hours. Then disconnect the cable. Your device is ready to use.

When the battery is almost discharged, the 25% battery indicator flashes. Then recharge the device. It is normal for the fan head to heat up slightly during charging. Do not use the device while charging, turn off the device.

6. OPERATING INSTRUCTIONS

Before using your appliance, carefully read the safety instructions in this manual.

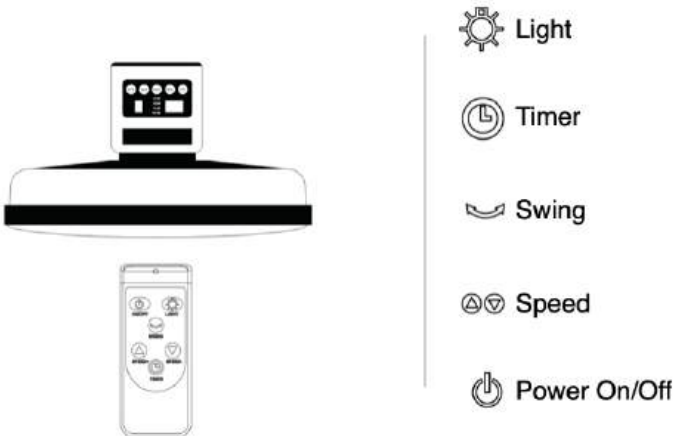

First insert a CR2032 battery into the remote control, respecting the polarity (remove the battery compartment cover to remove or install a new battery then replace the cover). Using the control panel or remote control:

Power ON/OFF

Press the button *Power On/Off* to turn the fan on or off. The appliance starts at speed 3.

Speed

Press the button *Speed* or the arrows to adjust the speed. 5 different speeds.

Timer

When the appliance is in operation, you can set the timer by pressing the button *Timer* so that the appliance switches off automatically once the selected time has been reached. 8 possible settings: From 1 to 8 hours. Each time the button is pressed, the timer increases by one hour.

Oscillation

To activate the oscillation, press the button *Swing*. To deactivate oscillation, press again.

LED lighting

To activate the LED lighting, press the button *Light*. To turn off the lighting, press again.

Pitch angle

You can adjust the angle of the head manually by moving the fan head vertically. Simply raise or lower the fan head manually to the desired position. It is normal to hear clicks. **WARNING : Only do so when the fan is off and the plug is disconnected from the mains. Never force to avoid damaging the appliance.**

7. CLEANING AND MAINTENANCE

Before cleaning your appliance, carefully read the safety instructions in this manual. Before cleaning, be sure to turn off the appliance and switch off the power supply by unplug its power source.

We recommend that you keep your appliance clean and clean it at least once a month. It is recommended that you periodically check the condition of the power cord. If necessary, replacement requires the use of a special tool : contact an authorized service center for repairs. If the unit was in operation, allow it to cool down as needed. To remove dust inside and on the grilles, use a vacuum cleaner with a suitable nozzle. Do not disassemble the fan to clean it. Do not use water or detergent to clean the appliance. Use a soft, dry cloth. If the unit is not used for a long time, store it away from dust and moisture ; We recommend using its original packaging.

8. TECHNICAL SPECIFICATIONS

Reference : CR-66516
Fan input : DC 13,5V  2A
Power : 35W
Gross weight : 4,80 kg

Adaptor input : 100-240V~ 50/60Hz
Lithium battery : 11,1V – 3600mAh
Packing size : 47 x 11,5 x 52,5 cm
Net weight : 4,30 kg

9. BATTERY DISPOSAL

Please read the safety precautions carefully before disposing of batteries. 11.1V-3600mAh lithium battery. This device is not designed to modify/replace its battery. To remove the battery from the device, remove the battery compartment cover located at the back of the fan head (first remove the safety screw from the cover). You will then be able to access the battery. Dispose of the battery safely according to local regulations. The battery must be removed from the device before it is discarded.

10. ENVIRONMENT PROTECTION



Instructions on environment protection

Do not dispose of this product in the usual household garbage at the end of its life cycle ; hand it over a collection point for the recycling of electrical and electronic appliances. The symbol on the product, the instructions for use or the packing will inform about the methods of disposal. The materials are recyclable as mentioned in its marking. By recycling or others forms of re-utilization of old appliances, you are making an important contribution to protect our environment. Please inquire at the community administration for the authorized disposal location.

11. ADDITIONAL INFORMATION

This manual is available online on our website www.fanelite.com
You want to contact us by email : contact@fanelite.com
You want to contact us by phone : (+590) 590 29 44 64
You can also contact us by using the contact form of our websites.
Imported and distributed by **LOGIFAN SARL**
45 Zac de Hope Estate, 97150 Saint-Martin FWI
Printed in China

