

MODE D'EMPLOI NOTICE DE MONTAGE, D'INSTALLATION ET D'UTILISATION



Veillez lire attentivement les consignes de sécurité présente dans la notice de votre brasseur d'air avant d'installer et d'utiliser votre appareil.

À encastrer dans un pot standard de 67 mm
Alimentation : 220-240 V~ 50/60 Hz
Classe de protection : II
Dimensions emballage : 13,5 x 7 x 13 cm
Poids brut : 0,28 kg
Poids net : 0,20 kg
Puissance max : 80 Watts
Ampérage max : 5A

Référence : VARFANDCL

COMPATIBLE BRASSEUR FANDC52LN / FANDC52LN-BK (AVEC LUMIÈRE)

INSTALLATION, CONNEXIONS ET SYNCHRONISATION

ATTENTION : Avant tout raccord électrique, coupez toute alimentation et remettez en service uniquement lorsque l'installation sera entièrement terminée. Les connexions électriques doivent être faites selon les normes en vigueur et par un électricien qualifié.

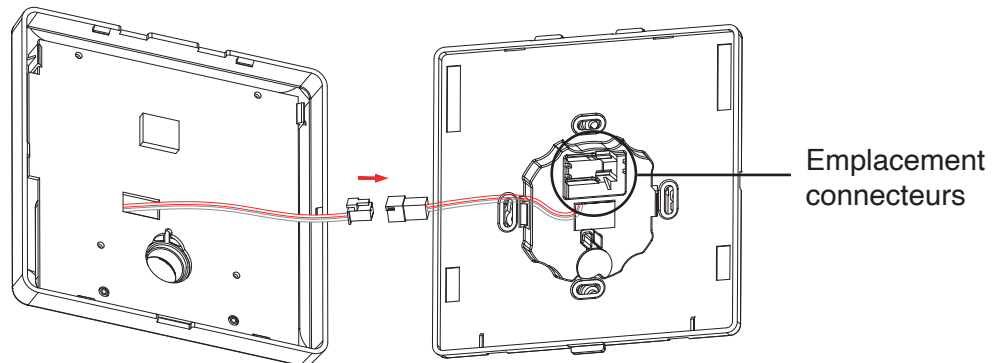

1/ Insérez la partie arrière du variateur dans le pot mural et fixez là à l'aide des vis du pot (retirez si nécessaire le bouton Power  du variateur).

2/ Connectez le connecteur de la partie arrière avec le connecteur de la partie avant, installez le connecteur dans son emplacement prévu.

3/ Clipsez la partie avant sur la partie arrière en prenant soin de ne pas abîmer / coincer les fils électriques.

1 VARIATEUR POUR 1 BRASSEUR D'AIR

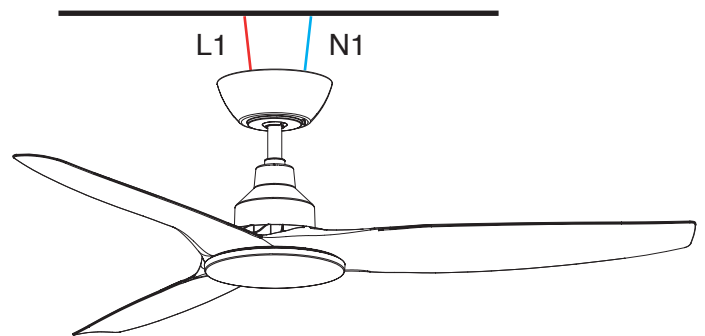
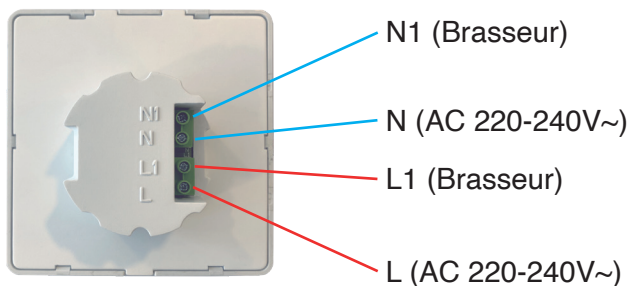

CONNEXIONS ÉLECTRIQUES

- 1/ Connectez la phase principale dans le domino L du variateur.
- 2/ Connectez la phase brasseur dans le domino L1 du variateur.
- 3/ Connectez le neutre principal dans le domino N du variateur.
- 4/ Connectez le neutre brasseur dans le domino N1 du variateur.

SYNCHRONISATION

1/ Appuyez sur le bouton Power  du variateur, un beep sonore est émis.

2/ Dans les 20 secondes qui suivent, tenez appuyé le bouton  du variateur pendant environ 8 secondes.

Le récepteur émet un bip sonore lorsque la synchronisation est terminée. Vous pourrez dès lors utiliser votre variateur pour contrôler votre brasseur d'air.

1 VARIATEUR POUR PLUSIEURS BRASSEURS D'AIR

Les connexions électriques sont différentes d'un branchement 1 pour 1. Seulement 1 brasseur peut être connecté en direct au variateur.

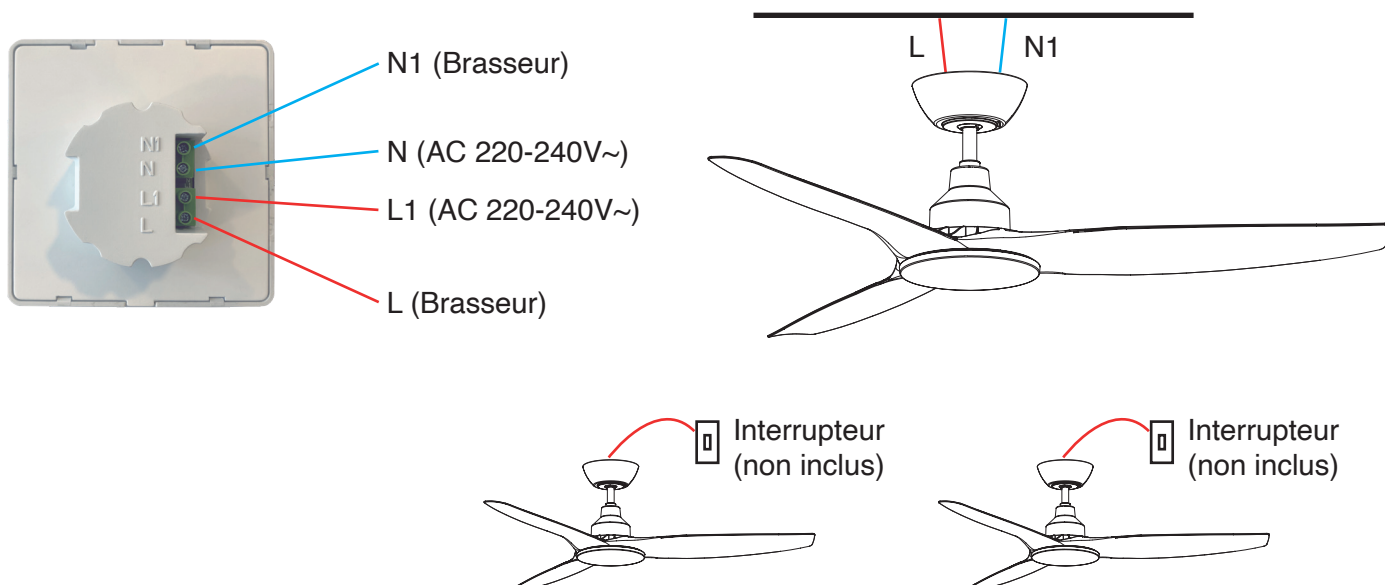

CONNEXIONS ÉLECTRIQUES

- 1/ Connectez la phase principale dans le domino L1 du variateur.
- 2/ Connectez la phase brasseur dans le domino L du variateur.
- 3/ Connectez le neutre principal dans le domino N du variateur.
- 4/ Connectez le neutre brasseur dans le domino N1 du variateur.

SYNCHRONISATION DU BRASSEUR PRINCIPAL

1/ Appuyez sur le bouton Power  du variateur, un beep sonore est émis.

2/ Dans les 20 secondes qui suivent, tenez appuyé le bouton  du variateur pendant environ 8 secondes.

Le récepteur émet un bip sonore lorsque la synchronisation est terminée. Vous pourrez dès lors utiliser votre variateur pour contrôler votre brasseur d'air.

SYNCHRONISATION DES BRASSEURS SECONDAIRES

1/ Coupez l'alimentation du brasseur d'air que vous souhaitez synchroniser, attendez quelques secondes puis remettez l'alimentation.

2/ Dans les 20 secondes qui suivent, tenez appuyé le bouton  du variateur pendant environ 8 secondes.

Le récepteur émet un bip sonore lorsque la synchronisation est terminée. Répétez la procédure avec tous les autres brasseurs d'air secondaires que vous souhaitez synchroniser sur ce variateur.

NOTES

- Les brasseurs d'air secondaires doivent se trouver à une distance inférieure à 10m du variateur pour permettre le bon fonctionnement.

- Le format de connexions multi-brasseurs est différent du format simple brasseur. Cela permet au variateur de couper l'alimentation du brasseur principal tout en étant capable de faire fonctionner les brasseurs secondaires.

UTILISATION



 Power - Alimentation On / Off

FAN Allumer / Éteindre le brasseur

 + Augmenter la vitesse
- Réduire la vitesse

LIGHT Allumer / Éteindre la lumière

 Régler température d'éclairage
+ Augmenter l'intensité lumineuse
- Réduire l'intensité lumineuse

TIMER Régler la minuterie

MODE F/R Pression simple : Sélectionner le mode de ventilation
Pression longue (~ 3 secondes) : Changer le sens de rotation des pales - Mode été/hiver

Alimentation

 Appuyez sur ce bouton pour alimenter/éteindre le variateur.

Marche / Arrêt ventilation

FAN Appuyez sur ce bouton pour allumer ou éteindre votre brasseur.

Sélection des vitesses

 + Appuyez sur ce bouton pour augmenter la vitesse (5 vitesses, la vitesse 1 étant la plus faible, la vitesse 5 la plus élevée). Le nombre de barres visibles sur l'écran correspond à la vitesse sélectionnée.

 - Appuyez sur ce bouton pour diminuer la vitesse (5 vitesses, la vitesse 1 étant la plus faible, la vitesse 5 la plus élevée). Le nombre de barres visibles sur l'écran correspond à la vitesse sélectionnée.

Réglage de la lumière LED

LIGHT Appuyez sur ce bouton pour allumer/éteindre la lumière LED.

 Appuyez sur ce bouton pour changer la température de l'éclairage (3000°K / 4000°K / 5000°K).

+ Appuyez sur ce bouton pour augmenter l'intensité lumineuse.

- Appuyez sur ce bouton pour réduire l'intensité lumineuse.

Réglage de la minuterie

TIMER Appuyez sur ce bouton pour régler la minuterie (arrêt automatique une fois le temps sélectionné écoulé). À chaque pression sur ce bouton la minuterie augmente d'une heure (12h max). Le temps sélectionné s'affiche sur l'écran. Afin de désactiver la minuterie, appuyez jusqu'à ce que l'indicateur de minuterie n'affiche plus de temps ou éteignez manuellement le brasseur.

Modes de ventilation

MODE F/R Appuyez sur ce bouton pour changer de mode. Par défaut l'appareil démarre en mode normal.

NORMAL : L'appareil fonctionne normalement en fonction de la vitesse choisie. Aucun indicateur de mode ne s'affiche sur l'écran.

SLEEP : L'appareil diminue automatiquement sa vitesse d'un niveau toutes les 30 minutes. Sélectionnez la vitesse de départ avant d'activer le mode SLEEP. L'indicateur MODE SLEEP s'affiche sur l'écran lorsque ce mode est activé.

ECO : L'appareil fonctionne en mode éco à un niveau d'efficacité énergétique élevé, entre la vitesse 1 et 2. L'indicateur MODE ECO s'affiche sur l'écran lorsque ce mode est activé.

Note : Lorsque les modes ECO ou SLEEP sont activés, les réglages de vitesse ne fonctionnent pas.

Mode été / hiver (sens de rotation)

MODE F/R Appuyez sur ce bouton pendant environ 3 secondes pour changer le sens de rotation des pales. Par défaut votre brasseur d'air tourne dans le sens antihoraire (mode été). Ce mode permet de rafraîchir la pièce en envoyant l'air froid en bas et l'air chaud en haut. Le mode hiver, quant à lui, vous permettra de réchauffer la pièce en envoyant l'air chaud en bas (les pales tournent dans le sens inverse, sens horaire). L'indicateur F ou R apparaît sur l'écran.

F forward = S = été (Summer) = rotation sens antihoraire

R reverse = W = hiver (Winter) = rotation sens horaire

PROTECTION DE L'ENVIRONNEMENT



Indications relatives à la protection de l'environnement

Au terme de sa durée de vie, ce produit ne doit pas être éliminé avec les ordures ménagères mais doit être remis à un point de collecte destiné au recyclage des appareils électriques et électroniques. Le symbole figurant sur le produit, la notice d'utilisation ou l'emballage vous indique cela. Les matériaux sont recyclables conformément à leur marquage. Vous apporterez une large contribution à la protection de l'environnement par le biais du recyclage, de la réutilisation matérielle ou par les autres formes de réutilisation des appareils usagés. Veuillez-vous adresser à votre municipalité pour connaître la déchetterie compétente.

INFORMATIONS COMPLÉMENTAIRES

Cette notice est également disponible en ligne sur notre site internet : www.fanelite.com

Vous souhaitez nous contacter par e-mail : contact@fanelite.com

Vous souhaitez nous contacter par téléphone : (+590) 590 29 44 64

Vous pouvez aussi nous contacter à l'aide des formulaires de contact de nos sites internet.

Importé et distribué par :

LOGIFAN SARL

45 Zac de Hope Estate, 97150 Saint-Martin, Antilles-Françaises

FANELITE EUROPE SAS

86 Avenue Gambetta, 74000 Annecy, France



FANELITE[®]



@fanelitebrand



www.fanelite.com